

k d g e e m s j q q c
d v b r e p f s x w v
b q n r i m j q c i b
y b x h u u s x v f r
w l p a r k q c b h g
m u c n y i t e m r h
e t x u a p y b g m w
o c a t a l o g b e m
p j y o s v t j r j i
z s i m k b p f g h d
q q o n d m a h t g b
f x p o x e z m f x p
d c l q c j x z e j s
m v d p t h w n o s v
l l s w e g q m x q m
a u w o w x u s z x q



We Create the park item

2008 Edition

K's factory

Park Item

オリジナルアイテムの提供

K's Factory Park Item Design sectionでは、スノーボードパークに必須とされているレール・ボックスなどのオリジナルアイテム及び、ハーフパイプメンテナンス ツールを提供します。

安全な構造 -Safe structure-

レール・ボックスの端部はエルボ又は曲げ加工を施し、極力危険のないように作成しています。特にレール脚部に配置したアングル材はライディング時の衝撃又は雪状態の変化などによる転倒を防ぎます。

アイテムレイアウトに関してもアドバイスいたしますのでご相談下さい。

高い耐久性 -High durability-

レール・ボックスなどを構成する部材(鋼材)はすべて亜鉛メッキ加工品を使用し、屋外の過酷な条件下でも高い耐久性を発揮します。また、溶接部には専用タッチアップ剤を塗布しサビの発生を抑えています。

側面仕上材として一般的に使用されている厚さ12mmの合板は耐水コーティング品を使用しています。白いゲレンデ内に映える鮮やかなオレンジ色はスノーボーダーの注目を集めます。もちろん任意色での塗装も可能です、ご相談ください。

豊富な素材 -Abundant material selection-

レールのトップマテリアルは、シリンダー（丸鋼管2本～5本）・スクエア（角鋼管）・プレーン（平面）の4種類から選ぶことが出来ます。

ボックス・レール共にプレーンの仕上げは乳白色の樹脂板を使用しているため着雪もほとんどなく、快適なライディングを楽しめます。

側面素材においては、仕上なし・合板（12mm）・鉄板（1.6mm）から選べます。
※アイテムの種類によっては選択出来ないマテリアルもあります。

パイプメンテナンス用アイテム

ハーフパイプ作成・メンテナンス

パークのメインアイテムであるハーフパイプの作成とメンテナンス専用で作成されたバックホウ用特殊バケット。

土木工事用の法面バケットにボルトで取り付けるアタッチメント形式。

ハーフパイプメンテナンスアドバイザーであるドラゴン酒井氏の経験から生み出された独特のカーブは多くのプロスノーボーダーから高い評価を受けている。



各機種専用に作成したスパイクピン

前後左右の滑りを防止し、雪斜面での作業も安心して行える。

取り付け取り外しもボルト式なので容易。



ハーフパイプメンテナンス

ハーフパイプ用メンテナンススコップ

先端はスチールで、柄部はアルミ製

長さも自由に作成できるので様々なパイプのメンテナンスが可能。。

(2m～3m程度が一般的)

非常に軽く出来ているので長時間の作業でも楽に行うことが出来ます。

変わった使い方では、屋根の雪庇落としにも・・・

現在柄部分にフレキシブルハンドルをオプションで付ける事を検討中。



レール系アイテム





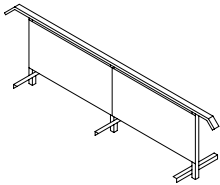
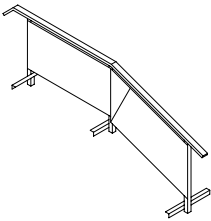
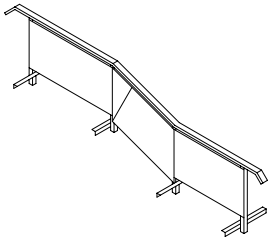
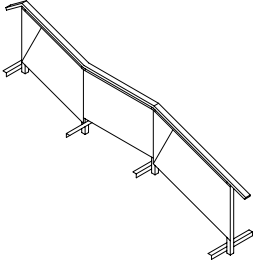
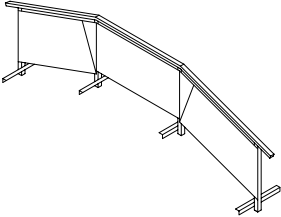
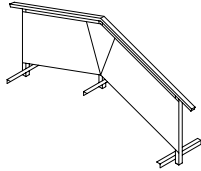
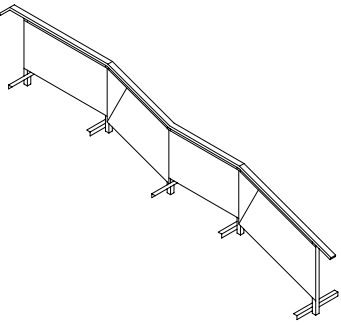
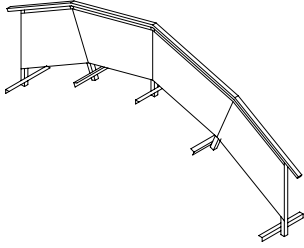
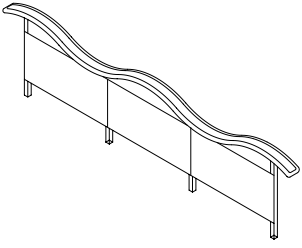
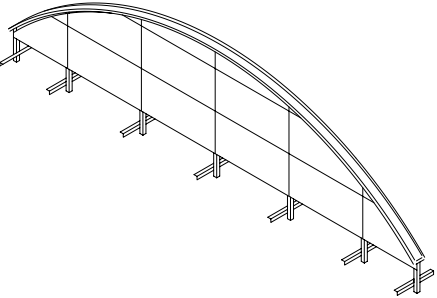
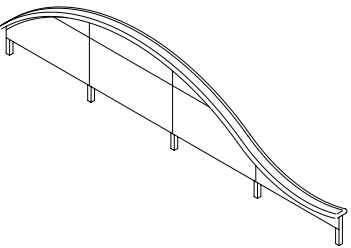
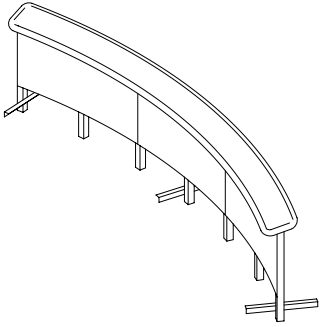

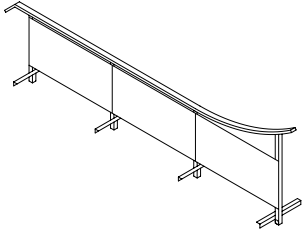
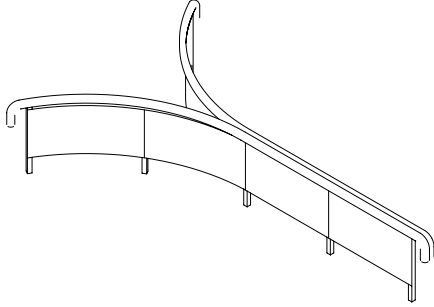
シンプルなストレートレールから、絶妙なバランス感覚が必要なウェーブ・C-レール・・・
そのバリエーションはさらに増え続ける。

同じアイテムでも擦る面の素材を変えるだけでキッズ・ビギナー向けだったり、スロープスタイルプロボ
ーダーも遊び心をくすぐられるアイテムに表情を変える。

Item Lineup		
Straight ストレート 	Flat Down フラットダウン 	Flat Down Flat フラットダウンフラット 
Down Flat Down ダウンフラットダウン 	Battleship バトルシップ 	Straight A-Frame A-フレーム 
Triple kink トリプルキンク 	Triple kink Battleship トリプルキンクバトルシップ 	Wave ウェーブダウン 
Rainbow レインボー 	Rainbow to kicker レインボートウキッカー 	C C 

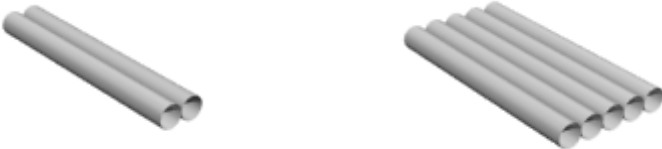
Item Lineup		
Straight to kicker ストレートトゥキッカー	Y Y-レール	
		

記載アイテム以外でオリジナル作成致します、ご相談下さい。

擦る面の素材		
Square 角パイプ	Cylinder 丸パイプ	Plane 平面
		
Cylinder 2 to 5 単管 (φ48.6) 2~5本		
		
端部処理		
角パイプ用端部	単管用端部	
45°+下がり	90°+下がり	45°+下がり
		
側面仕上げ	仕上げなし/合板12mm/鋼板1.6mm	
長さ規格	2k(3600)~5k(9000)※C-レールは3.5k固定	
高さ規格	450/600/900/1200/1350/1800	

ボックス系アイテム

レール系アイテムよりバランスの取りやすいボックスだが、その安定性を利用し様々なトリックを組み合わせられる。

パークにとって初心者でも気楽にボックスメイクが楽しめることは大きな強みになるはず。

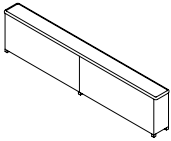
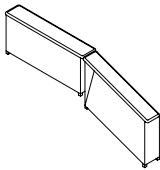
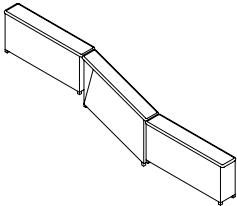
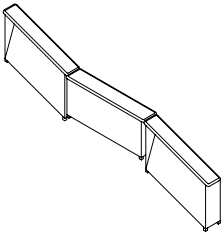
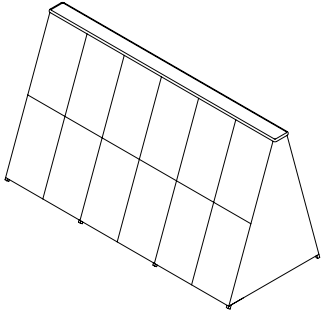
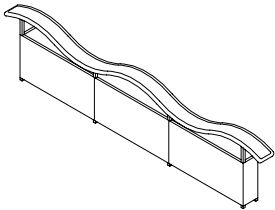
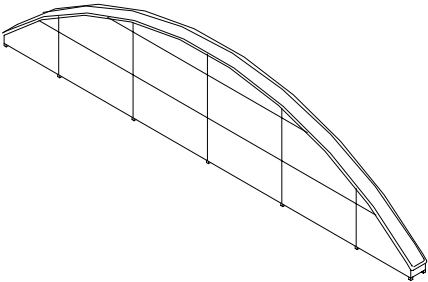
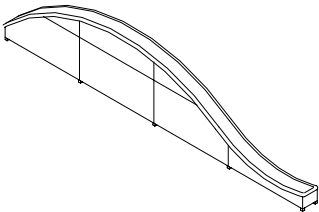
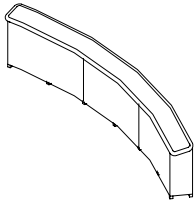
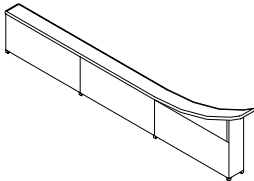
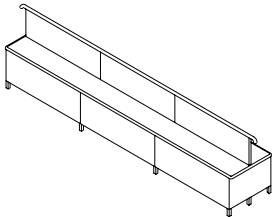
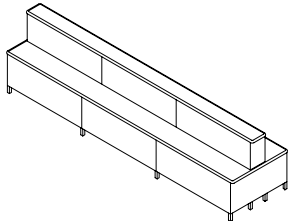
Item Lineup		
Straight ストレート	Flat Down フラットダウン	Flat Down Flat フラットダウンフラット
		
Down Flat Down ダウンフラットダウン	Wall Ride ウォールライド	Wave ウェーブ
		
Rainbow レインボー	Rainbow to Kicker レインボートウキッカー	C C
		
Straight to Kicker ストレートトゥキッカー	Twin Bench A-TYPE ツインベンチ Aタイプ	Twin Bench B-Type ツインベンチ Bタイプ
		

擦る面の素材

BOX 系アイテムの素材は Plane（平面）に固定です。

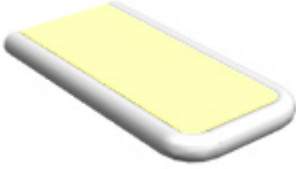

側面仕上げ	仕上げなし / 合板 12 mm / 鋼板 1.6 mm
長さ規格	2k(3600) ~ 5k(9000) ※ C-ボックスは 3.5k 固定
高さ規格	原則として H900 固定ですが、任意 H も作成可能です。

～制作風景～

C-レールの作成状況
(トップ部仕上げ)



左側に少し見えているのが下地張り後乳半を張って完成となります。

ストレート&ダウンボックスの仕上げ完了



アイテム設置・メンテナンスアドバイス実績

県内外のスキー場に設置したパークアイテムとメンテナンスアドバイスの実績です。

・ チームアルビレックス新潟

- ・パークアイテム等の納品(赤倉観光リゾートスキー場内「チームアルビレックスパーク」)
- ・ダウンフラットダウンBox/C-Box

・ 全日本ウインタースポーツ専門学校 (JWSC)

- ・ハーフパイプメンテナンスアドバイザー(酒井喜憲)
- ・メンテナンス及びオペレーター養成
瀬下洋一/赤坂満
- ・パークアイテム等の納品
メンテナンス用特殊バケット0.45/バックホウ用滑り止めスパイクピン

・ 会津高原南郷スキー場

- ・ハーフパイプメンテナンス
- ・オペレーター養成
馬場由人/山内孝行
- ・パークアイテム等の納品
三連キング/台形レール/ストレートレール(単管5)
幅広Box/ダウンフラットダウンBox/ストレートBox
メンテナンス用特殊バケット0.45・0.7/メンテナンス用スコップ
- ・イベント立案・協力
サマーキャンプ/サッポロビール杯ワンメイク/花泉杯ボーダークロス
ローカルドラゴンカップ/ファイナルパーティー



・ 会津高原たかつえスキー場

- ・パークアイテム等の納品
ハイレール/キングレール/C-Box/ストレートレール/レインボーレール



・ 会津高原だいらスキー場

- ・オペレーター養成
福田儀人
- ・パークアイテム等の納品
キングレール/C-Box/ストレートレール/メンテナンス用特殊バケット0.45



・ 妙高パインバレースキー場

- ・オペレーター養成
望月一彦/牧野博
- ・パークアイテム等の納品
メンテナンス用特殊バケツ0.7
- ・ハーフパイプメンテナンス・作成
中部地区大会 3 回/全日本選手権大会用パイプ
- ・パークアイテム等設置例(全日本選手権用パイプ)



・ 赤倉温泉スキー場

- ・パークアイテム等の納品
ハイレール/中古レール

・ 池の平温泉スキー場

- ・パークアイテム等の納品
ハイレール/キンクレール/Sレール/幅広Box/ストレートBox/台形レール
- ・パークアイテム設置例



・ キューピッドバレイスキー場

- ・パークアイテム等の納品
フラットダウンBox/メンテナンス用特殊バケツ0.45
ストレートレール/ダウンフラットダウンレール

～その他メンテナンス&レイアウトアドバイス～

- ・パークメンテナンスアドバイス
米沢スキー場/湯殿山スキー場
- ・ハーフパイプ設置・メンテナンスアドバイス
猪苗代スキー場
- ・ジブイベント
2007/8/6～7 桧枝岐スキー場特設会場(真夏の雪祭り)



We Create the park item.

K's Factory united the most reformative, well-known JWSC and partner in the snowboarder promotion industry.

The Sakai-Metal Industry before the business shifts has the park item design of Tohoku and the experience of maintenance of ten years or more, and to provide service of which carefree years how many, those rail and box are designed. It is designed by a professional rider so that all of our terrain park face may offer the high-level of durability, ridability, and safety, and it is tested. The feature of our wide-ranging jib will fill everyone from the beginner to the terrain park professional.

K's Factory can help to secure the maintenance of an edge reformative your terrain park by the abilities of us who manufactures our wide-ranging stock rail and custom rail.

K's factory

〒967-0621

福島県南会津郡南会津町鶴巣字下夕河原44
0241-72-3611

info@ks-factorynet.com

www.ks-factorynet.com